

### Modèles Atmosphériques

#### Normes

- Chauffe-eau résidentiels au gaz naturel et au propane conformes à la norme FVIR
- Ces modèles sont conformes aux exigences de sécurité et de construction de la norme CSA 4.1 et respectent ou dépassent les exigences de RNCAN en matière d'efficacité énergétique.

#### Avantages

- Le turbulateur du tube plongeur réduit l'accumulation de sédiments au fond du réservoir
- La conception de la thermopile permet à la veilleuse d'être robuste et de résister aux courants d'air et aux conditions ambiantes
- Réglage facile de la température
- Tuyau de veilleuse robuste de 1/4"
- La vitrification offre une protection supérieure contre la corrosion du réservoir
- Chambre de combustion facile d'accès

- Soupape T&P et robinet de vidange adéquatement situés pour faciliter l'installation et l'entretien
- Allumeur piézoélectrique permettant d'allumer la veilleuse à l'aide d'un bouton-poussoir
- Tige d'anode robuste montée sur le dessus pour une protection accrue du réservoir
- Indicateur LED:
  - › donne une confirmation visuelle que la veilleuse est allumée en clignotant continuellement
  - › permet le diagnostic et le dépannage

#### Garantie\*

- 6 ans contre la perforation de la cuve
- 6 ans sur les pièces



Modèle illustré: UG40-40S3-N2 250



FAIBLE TENEUR  
EN PLOMB

Canada	
<b>ENERGUIDE</b>	
Facteur Énergétique Uniforme (FEU) Chauffe-eau à gaz ou propane	
Capacité de ce produit*	Ce produit
Très petit	0,58-0,62
Faible	▼▼
Moyen	
Élevé	plus → consommation → moins
*Ne comparez que des produits de capacités similaires Visitez <a href="http://energuide.gc.ca/etiquette-chauffe-eau">energuide.gc.ca/etiquette-chauffe-eau</a> pour plus d'informations.	

\*À partir de la date d'installation. Celle-ci doit être effectuée par un professionnel. Sinon la garantie est de SIX (6) ans sur la cuve et UN (1) an sur les pièces.

### Modèles Atmosphériques

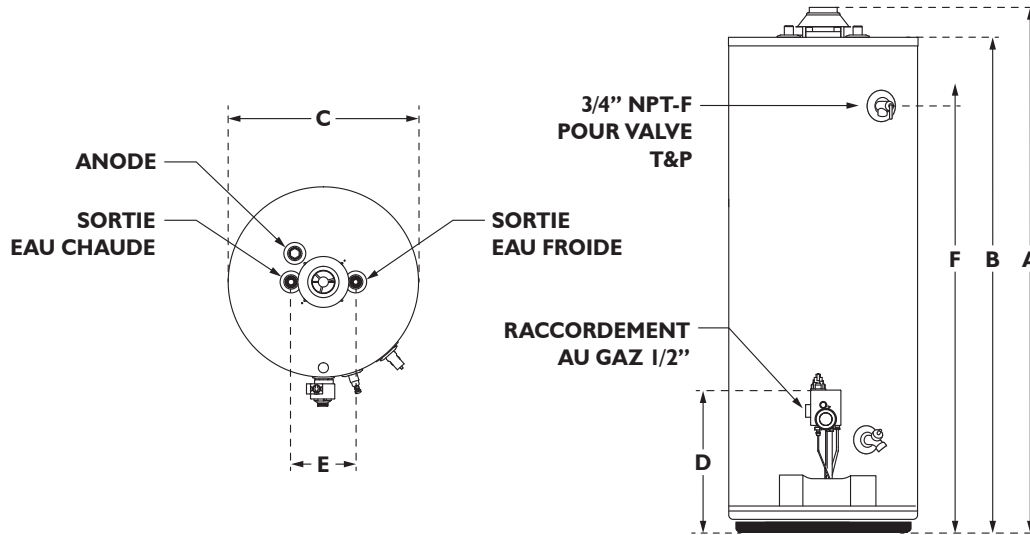

SPÉCIFICATIONS												
Modèle	Capacité			Puissance BTU	Altitude Pieds (Mètres)	Récupération 90°F/50°C			Facteur énergétique	FEU	Garantie* Cuve / Pièces ans	
	Gal. US	Litres	Gal. IMP			Gal. US/h	L/h	Gal. IMP/h				
<b>GAZ PROPANE</b>												
UG30-32S3-P2 40I	30	114	25	32 000	10 100 (3 078)	32	121	27	0,64	0,60	6 / 6	
UG40-40S3-P2 40I	40	151	33	40 000	10 100 (3 078)	41	155	34	0,62	0,58	6 / 6	
UG50-40S3-P2 40I	50	189	42	40 000	10 100 (3 078)	43	163	36	0,61	0,62	6 / 6	
UG60-52S3-P2 40I	60	227	50	52 200	10 100 (3 078)	54	204	45	0,59	0,59	6 / 6	
<b>GAZ NATUREL</b>												
UG30-32S3-N2 400	30	114	25	32 000	10 100 (3 078)	32	121	27	0,64	0,60	6 / 6	
UG40-40S3-N2 250	40	151	33	40 000	10 100 (3 078)	41	155	34	0,62	0,58	6 / 6	
UG50-40S3-N2 250	50	189	42	40 000	10 100 (3 078)	43	163	36	0,61	0,62	6 / 6	
UG60-52S3-N2 250	60	227	50	52 200	10 100 (3 078)	54	204	45	0,59	0,59	6 / 6	

\*L'installation doit être effectuée par un professionnel. Sinon la garantie est de SIX (6) ans sur la cuve et UN (1) an sur les pièces.

DIMENSIONS									
Modèle	A	B	C	D	E	F	Diamètre du coupe-tirage	Poids à la livraison	
	pouce (cm)	pouce (cm)	pouce (cm)	pouce (cm)	pouce (cm)	pouce (cm)			pouces
UG30	50 ¼ (128)	46 ¾ (119)	20 (51)	14 (35)	8 (20)	40 (102)	3 ou 4	108 (49)	
UG40	51 ½ (131)	47 ¾ (121)	22 (56)	13 (33)	8 (20)	41 (104)	3 ou 4	135 (61)	
UG50	53 ¼ (135)	49 ½ (126)	24 (61)	13 (33)	8 (20)	42 ½ (108)	3 ou 4	175 (79)	
UG60	62 ¾ (159)	59 (150)	24 (61)	13 (33)	8 (20)	51 ½ (131)	4	205 (93)	

Conformément à la politique d'amélioration continue de nos produits, Usines Giant inc. se réserve le droit de faire tout changement sans préavis.